

## Kartenkleber: Flyer 4-seitig mit Warenprobe

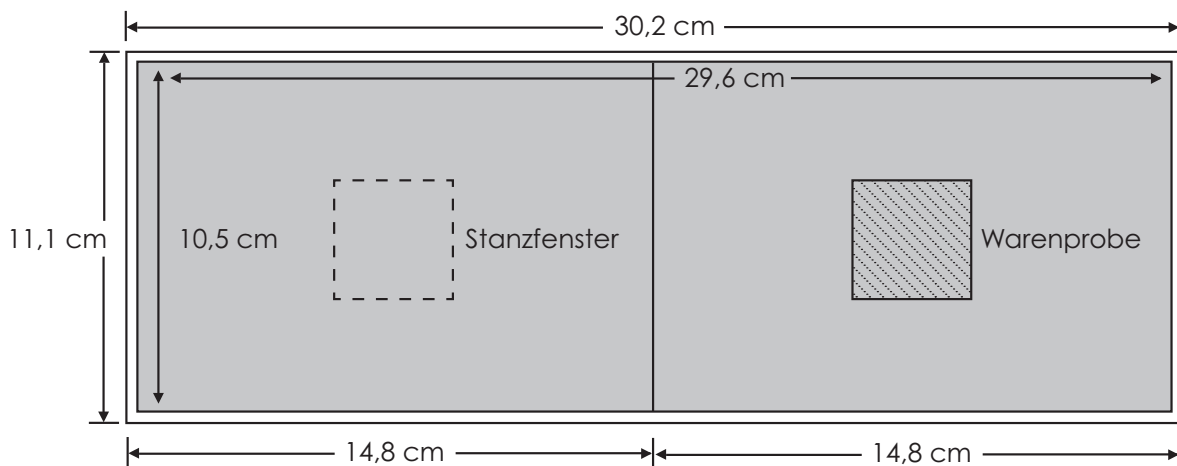

### Beratung, Buchung und Abwicklung

**Tel:** +49 (89) 21 83 - 77 63, - 83 47, -84 39

**Fax:** +49 (89) 21 83 - 82 52

**E-Mail:** prospektbeilagen@sueddeutsche.de

### Beschreibung

Geschlossener 4-seitiger Flyer, mit Warenprobe auf der Seite 3. Durch ein ausgestanztes Fenster in der Seite 1 ist die Warenprobe deutlich erkennbar. Sie lässt sich nach dem Öffnen des Flyers von diesem ablösen und herausnehmen. Ermöglicht verschiedene Werbemerkmale in einem Produkt, wie Warenprobe, umfangreiche Werbefläche und Responseteil (durch Perforation abtrennbare Postkarte) in einem.

#### 1. Beschaffenheit des Flyers

##### Umfang / Format des Flyers

4 Seiten gefalzt auf das geschlossene Format: 148 x 105 mm (DIN A6 - Postkartenformat)

Offenes Format (ausgeklappt): 296 x 105 mm

Der Flyer wird im Querformat angelegt.

##### Falzart / Klebung / Perforation des Flyers

Der Flyer muss einmal gefalzt werden (hilfreich wäre hier eine Doppelrillung) und an der offenen Seite mit einem lösbaren Hotmelt-Kleber geschlossen werden. Die Verklebung muss mit mind. 5 sehr dicken Klebepunkten über die ganze Breite erfolgen (idealerweise in der Stärke der Warenprobe – als Ausgleich zum Volumen der Warenprobe).

##### Stanzung des Flyers

Das Stanzfenster muss in der Seite 1 und 2 zentral mittig ausgerichtet sein und darf die Warenprobe nicht ganz freilegen. Die Stanzmaße orientieren sich an der Größe der Warenprobe.

##### Papier / Papiergewicht und Papiereigenschaften des Flyers

Papier: Bilderdruck-Papier

Papierlaufrichtung: Schmalbahn

Papiergewicht: mind. 300 g/m<sup>2</sup> (oder höher, je nach Warenprobe und Gesamtgewicht des Flyers zu wählen)

#### 2. Beschaffenheit der Warenprobe

##### Größe / Stärke / Gewicht der Warenprobe

Format: max. 65 x 65 mm

Stärke der Warenprobe: max. 1 mm

Gewicht: max. 3 g

##### Position der Warenprobe

Die Warenprobe muss auf der Seite 3 des Flyers zentral in der

Mitte im Stanzfenster platziert werden. Die Klebung muss mit Hilfe eines ablösbaren Klebers (Hotmelt) sehr dünn, möglichst mit einem Flächenleimkopf, erfolgen. Dabei sollte der Leimstreifen nicht in der Mitte der Warenprobe, sondern seitlich möglichst weit in Richtung Falz platziert werden.

#### 3. Herstellung

##### Produktgewicht

Maximales Produktgewicht des Flyers inkl. Warenprobe: 10 g

##### Produktionszeiten

Für die Herstellung der Flyer sind je nach Auflage von ca. 5 Wochen ab Druckunterlagenschluss auszugehen.

##### Gestaltung

Bei der Gestaltung des Flyers muss die Ausstanzung in Seite 1 und 2 beachtet werden.

#### 4. Anlieferung

##### Anlieferung der Warenproben

Für die Verarbeitung der Warenproben beim Dienstleister der SZ müssen die Warenproben sortiert nach Vorderseite und vereinzelt angeliefert werden. Die Anlieferung von unsortierten bzw. auf Rolle gewickelten Warenproben können nicht akzeptiert werden.

##### Anlieferung der fertigen Flyer mit Warenprobe

Die Anlieferung der Flyer muss mindestens eine Woche vor dem ersten ET erfolgen. Die Flyer müssen in Kartons, liegend angeliefert werden. Sie sollten zu Handlagen von ca. 8 cm und mit einem Haushaltsgummi gebündelt sein.

#### 5. Erscheinungsweise

Aufgrund der Produkteigenschaften des Flyers muss von einer erschwerten Verarbeitung und Reduzierung der Produktionsgeschwindigkeit ausgegangen werden. Deshalb sind für die Verarbeitung je nach Verbreitungsgebiet mehrere Erscheinungstermine notwendig.

Seien Sie anspruchsvoll.

Süddeutsche Zeitung